

Pompes de recirculation AXP

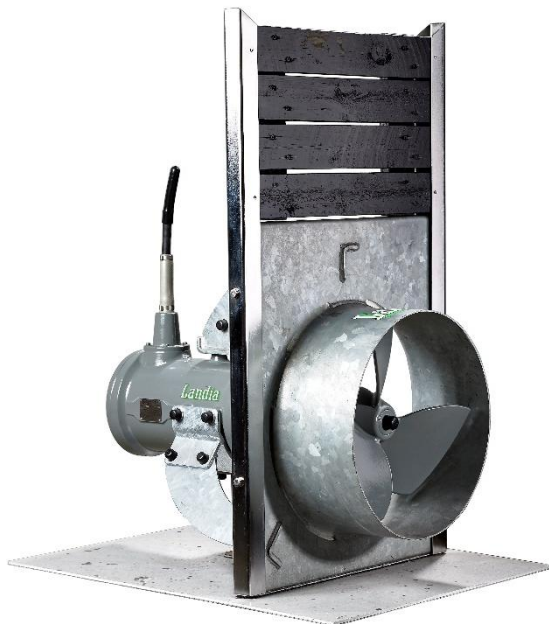

Applications :

- Recirculation et brassage homogène dans les systèmes de canaux sous caillebotis
- Formation de courants dans les bassins anaérobies des stations d'épuration

Diagrammes de recirculation (à <8% MS) :

Les informations spécifiques aux projets sont disponibles sur demande.

Description du produit :

Les pompes de recirculation submersibles AXP sont, d'un point de vue technique, très similaires aux agitateurs à moteur submersible, mais possèdent les caractéristiques d'une pompe à hélice (*également appelée pompe de circulation*). Ces "pompes-agitateur" sont des machines à faible vitesse, flexibles et dotées d'un réducteur final (*engrenage planétaire entre le moteur et l'hélice*), qui fonctionnent en immersion dans tous les types de fluides, en particulier ceux qui contiennent une forte proportion de matière sèche (MS). Le rapport d'engrenage final permet d'obtenir des travaux de circulation très efficaces grâce à une faible consommation d'énergie et de les faire fonctionner à long terme avec beaucoup de ménagement. Les pompes de recirculation sont

équipées en série d'une hélice à trois pales non colmatante, spécialement conçue pour les concentrations élevées de MS et disponible en version inox et en version résistante aux acides. La construction compacte et très stable du boîtier moulé du moteur et de l'agitateur aide à résister aux forces de pression et de vibration grâce à un triple système d'étanchéité de l'arbre (*bagues d'étanchéité à l'huile en nitrile*), à une graisse haute température et à l'installation d'une double garniture mécanique en carbure de silicium (*entre le réducteur et le moteur électrique*), ce qui permet de garantir l'étanchéité absolue souhaitée à long terme. Le contrôle des capteurs et des joints, le dispositif d'abaissement et de pivotement ainsi que d'autres options (*comme les douilles d'usure à revêtement céramique*) sont disponibles à tout moment sur demande.

Performances :	
Fabricant	Landia A/S, DK
Vitesse de rotation du moteur	De 1'440 jusqu'à 1'460 T/min.
Vitesse de rotation de l'hélice	De 400 jusqu'à 475 T/min.
Capacité de pompage	De 2'000 jusqu'à 6'800 m ³ /h.
Performance de la tête d'agitation	De 33'500 à 113'350 L/min.
Poids total à vide	De 145 jusqu'à 276 kg

Entraînement :	
Taille du moteur	De 5.5 jusqu'à 18.5 kW.
Moteur	À courant alternatif triphasé
Tension nominal/service Fréquence	400 V / 360 V 50 Hz
Intervalle de service	Max. 2'000 heures de fonction

Version standard :	
Boîtier du moteur et de l'agitateur	Fonte EN-GJL-250
Hélice et anneau de flux	Acier W1.0038
Arbre de transmission Boulon	Acier W1.6511 acier Inox A4
Système de lubrification du moteur	Paliers lubrifiés à vie
Système d'étanchéité externe	3x Bagues d'étanchéité (<i>nitrile</i>)
Système d'étanchéité interne	2x Garnit. mécaniq. carbur.silici.
Interrupteur bimétallique (C°)	PTO ClicksOn
Classe de protection protection	IP 68 (<i>poussière et eau</i>) F
Traitement de surface	RAL 9005 (<i>Noir sablé</i>)

Options :	• = en option x = pas possible
Hélice en acier inoxydable	• (W1.4301)
Hélice résistante aux acides	• (W1.4404)
Douille d'usure en acier céramique	• (W1.2363) • (<i>revêtement</i>)
Dispo. d'abaissement & pivotement	•
Console coulissant. Installation sub.	• •
Moteur antidéflagrant (ATEX)	•
Surveill. par capteur Indic. d'alarme	• •
Convertisseur de fréq. armoire éle.	• •
Traitement de surface : couleur choix	•

Modèles standard :

Pompes de recirculation :		kW	T/min	m ³ /h	A400V	Y/Δ	A-dol	cos φ	η %	SOM	Kg
AXP_400 rpm	5.5 kW	5.5	1'440	2'000	11.0	Δ	68	0.87	84.6	•	145
AXP_400 rpm	7.5 kW	7.5	1'455	2'700	15.0	Δ	90	0.83	86.2	•	180
AXP_400 rpm	11.0 kW	11.0	1'455	4'000	21.5	Δ	146	0.84	87.9	•	195
AXP_475 rpm	15.0 kW	15.0	1'465	5'500	29.0	Δ	212	0.84	88.7	•	260
AXP_475 rpm	18.5 kW	18.5	1'460	6'800	35.0	Δ	2389	0.85	89.3	•	276

Puissance nominale: kW | Puissance du moteur: T/min | Débit: m³/h | Tension nominale: A400 V | Raccordement: Y/Δ | Cour. démarrage: A-dol | Puissance active: cos φ | Efficacité: η % | Contrôle par capteur: • option | Poids: Kg.

Dimensions pour les pompes de recirculation submersibles (toutes les dimensions sont en [mm], marquées si différentes) :

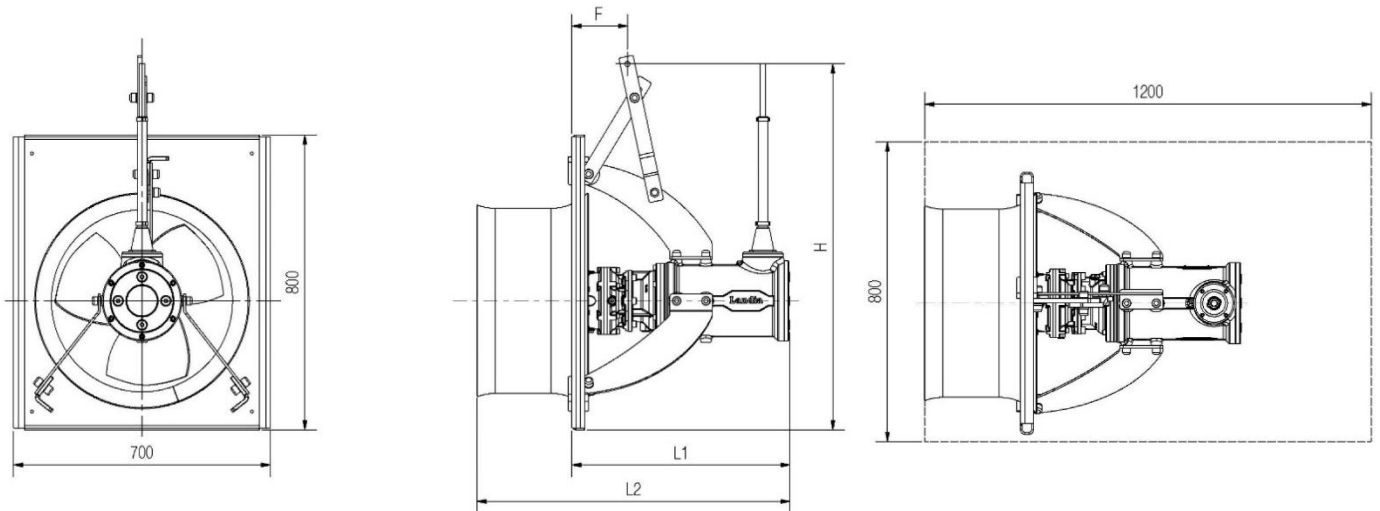

Type :	A	Ø hélice	F	H	L1	L2 [mm]	Paroi front.	Ovr.Sce.
AXP_400 rpm 5.5 kW	--	Ø 465	155	1'000	600	860	700/800	1'200
AXP_400 rpm 7.5 kW	--	Ø 465	230	985	655	925	700/800	1'200
AXP_400 rpm 11.0 kW	--	Ø 465	230	900	655	925	700/800	1'200
AXP_475 rpm 15.0 kW	--	Ø 482	265	930	720	980	700/800	1'200
AXP_475 rpm 18.5 kW	--	Ø 482	265	930	720	980	700/800	1'200

Ouverture recommandée pour le service (si pas de lamelles au-dessus de la paroi frontale) : Ovr. Sce.

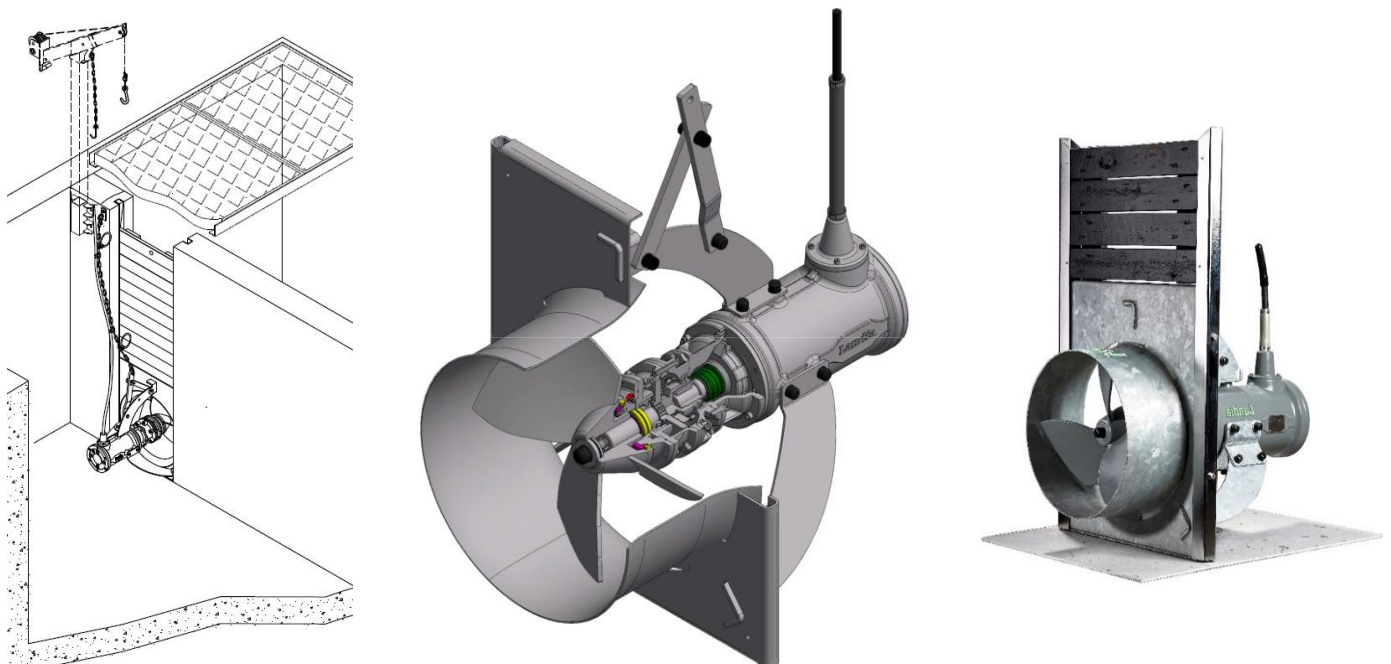

Toutes les données ont été mises à jour au moment de la publication. Nous nous réservons toutefois le droit – en raison de l'évolution technologique naturel – de procéder à des modifications sans préavis.